



Naar een duurzame data-gedreven organisatie



LCDK

Landelijk Coördinatie team Diagnostische Keten

Inhoud

1. Wat doet LCDK?
2. Waarom een informatievise testlandschap?
3. Huidige situatie informatie
4. Voorstel eerste 3 stappen informatievise
5. Uitdagingen
6. Elementen van de informatievise



1. Wat doet LCDK?

Het LCDK **verzamelt** data uit de diagnostische keten (het netwerk van laboratoria en GGD'en) over:

- de verwachte vraag en daadwerkelijke afnames naar
- de beschikbare testcapaciteit per lab
- de voorraden van testmaterialen

Op basis van deze gegevens **besluit** het LCDK over:

- de verlegging van de teststromen van GGD'en naar laboratoria
- de verdeling van testmaterialen

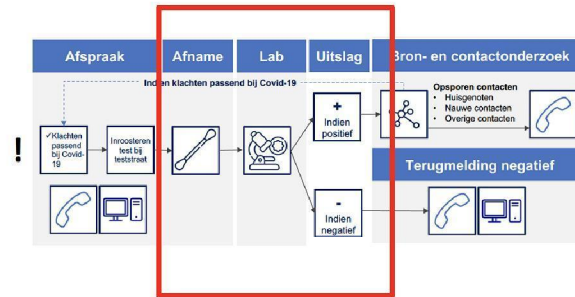

Het LCDK werkt hierbij samen met het Landelijk Consortium Hulpmiddelen. Verder laat het LCDK zich adviseren door de Taskforce Moleculaire Diagnostiek en de Taskforce Serologie. Inmiddels zijn er nieuwe partijen en vormen van testen toetreden tot het Nederlandse testlandschap en de vraag naar sneller en meer testen neemt fors toe. De LCDK vervult hier de rol in om deze nieuwe testen op te nemen, indien gevalideerd, en te implementeren. Toetreding van nieuwe partijen en technologieën vraagt, naast een kwalitatieve toetsing i.s.m. RIVM, om een gedegen implementatie en inrichting bij alle betrokken partijen.

Datagedreven ketencoördinatie

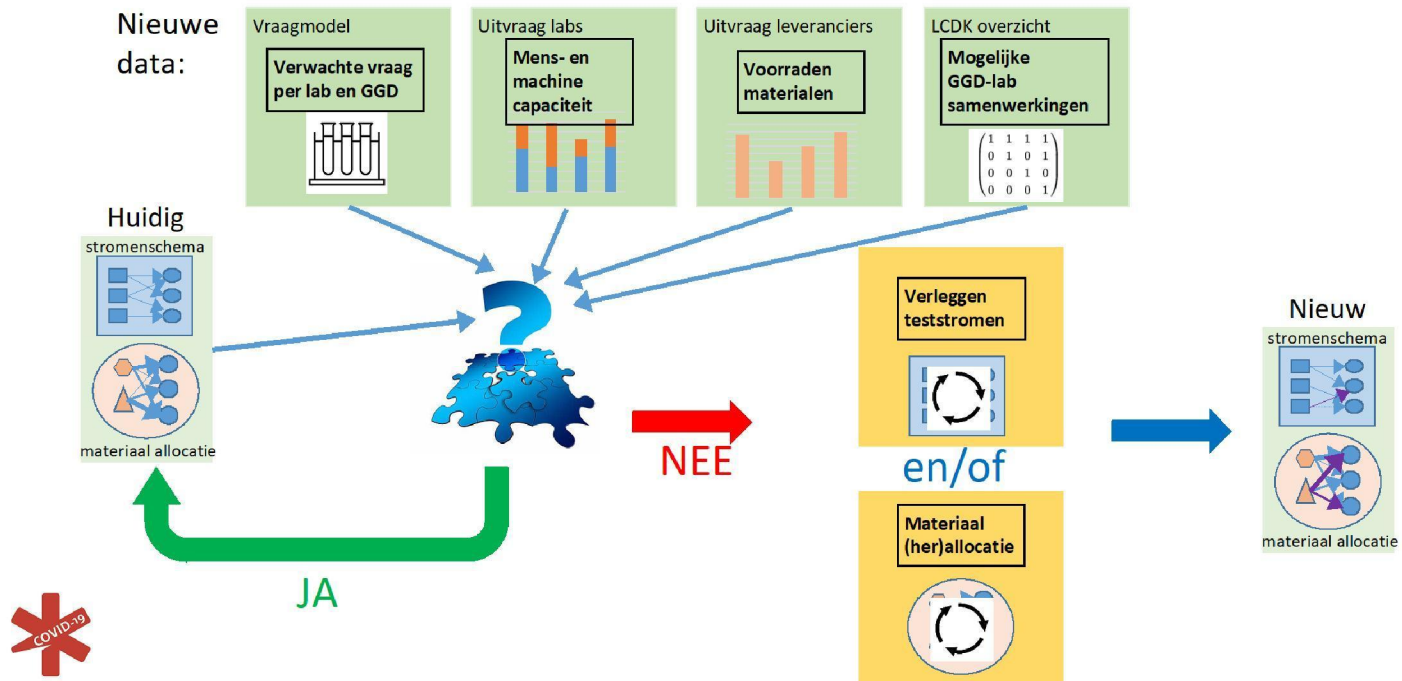

2. Waarom informatievise testlandschap?

- Doel van het testlandschap
 1. Landelijk grootschalig testen mogelijk maken
 2. Regionaal maatwerk mogelijk maken met input van diverse professionals, bij kleine uitbraken, complexe casuïstiek en onverwachte bevindingen
- LCDK stuurt op dit moment de stromen en materialen en levert partners informatie.
- Er zijn veel ontwikkelingen en LDCK wil daarop anticiperen en robuuster worden, haar sturing en de informatievoorziening aan partners verfijnen, actueler en betrouwbaarder maken.
- LCDK heeft hierin een unieke rol en daarmee ook een verantwoordelijkheid.
- LDCK doet dit graag in samenwerking



3. Huidige situatie informatie

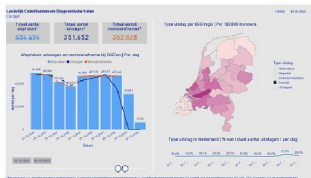

Sturing stromen en testmaterialen werkt en is succesvol. Toenemende digitale ondersteuning

Samenwerking voor HML capaciteit in de regio 29 RAB regio's → 8 lab regio's



Betrouwbare rapportages voor overheid, burgers en ketenpartners

Het totale aantal uitgevoerde COVID testen

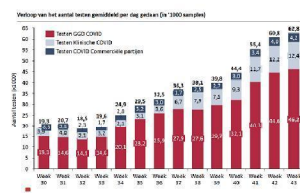

Inschattingen over verwachtingen

De verwachte netto COVID en reguliere PCR-testcapaciteit

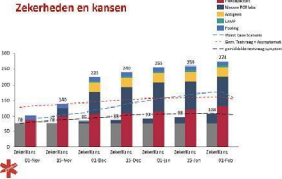
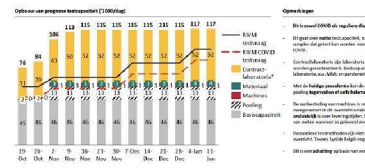

Kunnen werken met zekerheden en kansen



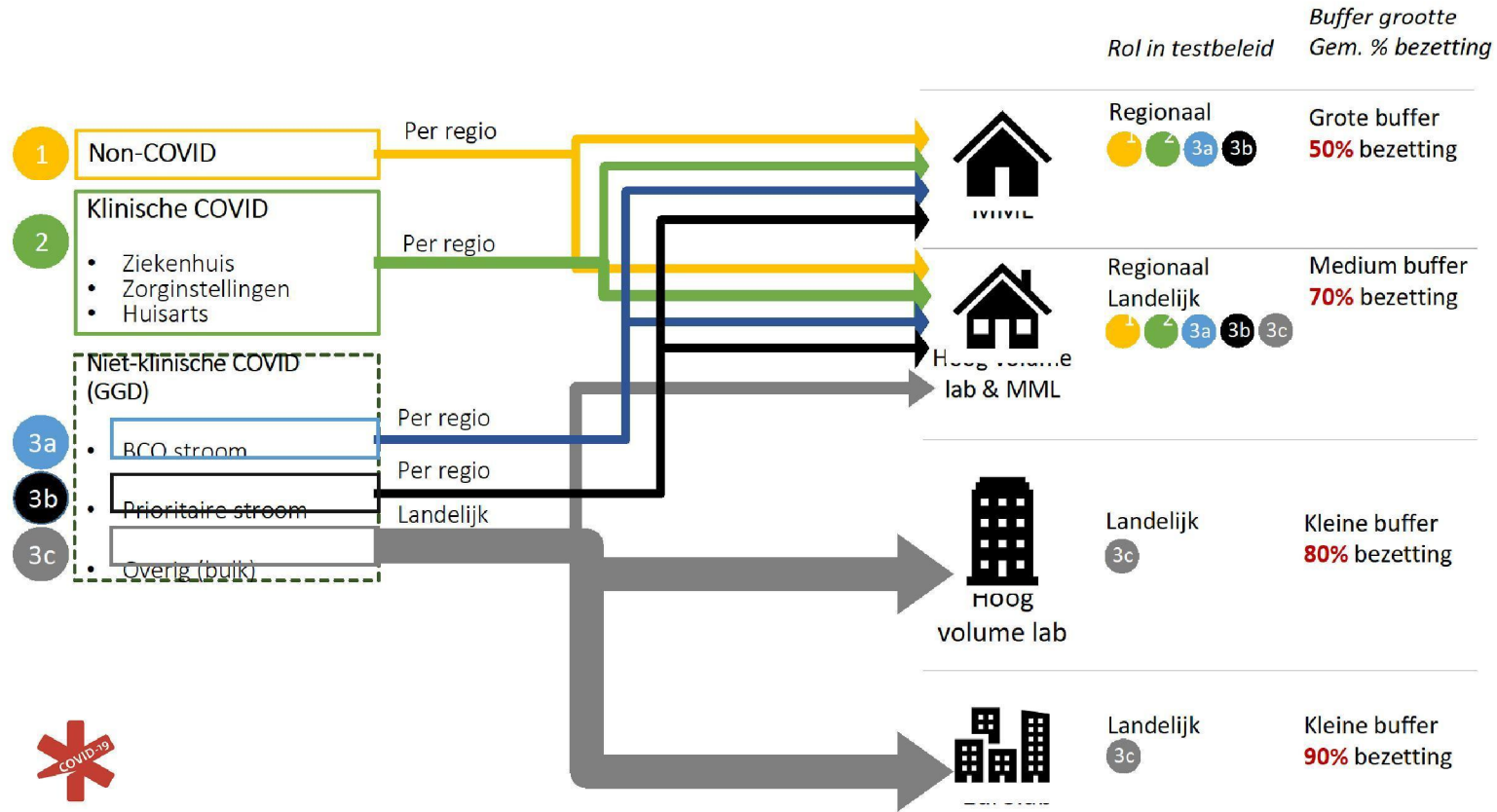

4. Voorstel eerste stappen

Wat
Hoe

1 Cockpit Testen & traceren bouwen



Vraag/aanbod/matching
Teststromen/testmaterialen
landelijk/regionaal
Kijkglas én prognoses
Intern/extern

Team formeren 9/11
Samen met IGH
Product owner LCDK organiseren
Afstemmen met data-architectuur

2. Informatiemanagement LCDK inrichten



Stakeholders en relaties in kaart
Rollen, relaties, afhankelijkheden en
informatiestromen inzichtelijk maken
Visualiseren
Inzicht leidt tot betere werking en
contractering

Agile werkend team formeren
Ervaren architect maakt visualisatie
Parallel overige IM inrichten
Niet de bureaucratie

3. Duurzame inrichting sturing LCDK



Zijn we op de goede weg?
Toekomstvast? Betrouwbare
algoritmes? Schaalbaar?
Verifieerbaar? Duurzaam? Goede
techniek, adequate inrichting, juiste
werkwijze

Participatieve expertmatige second
opinion in samenwerking met de key-
players van LCDK



5. Wat zijn de uitdagingen?

- Meer soorten testen, meer soorten planningen kunnen sturen
- Vergroten geautomatiseerde sturing, verbeteren algoritmes
- Verfijndere, betrouwbare actuele data
- Scenario's en simulaties
- Reputatie en vraag naar verantwoording stijgt
- Tijdsdruk, mooie plannen helpen niet, het moet werken

- Samenhang in planning- niveaus



6. Elementen van de informatievisie

A. Wat is de toegevoegde waarde van de informatievisie testlandschap?

1. Snellere en betere beslissingen nemen. Sturing verbeteren op teststromen en verdeling testmaterialen, op basis van vraag naar testen, beschikbare capaciteiten en voorraden testmaterialen.
2. Real time dashboard op drie niveaus 1. Lange termijn verwachting (bijv. voor contracteringen), 2. dienstregeling (per week), 3. Houston flight control (dagelijks bijsturing en incidentmanagement)
3. Algoritme verbetering: Ontwikkeling, optimalisatie, valorisatie en kalibratie van algoritmen
4. Betrouwbare, volledige, juiste, actuele en verifieerbare informatie, koppelbaar aan informatie van partners
5. Kunnen maken van scenario's en realistische simulaties
6. Kunnen inspelen op relevante trends/veranderingen: bijv op/afschalen, nieuwe soorten vraag naar testen, nieuwe soorten technieken, nieuwe aanbieders, block testing, andere prioriteringsmechanismen van testen, andere processorten van testen etc.
7. Tweede orde functies: bijvoorbeeld immuuniteitsgraad, bevolkingsonderzoeksmoedel, vaccinatie en valorisatie van know how en data.

B. Welke elementen bevat de informatievisie testlandschap?

8. Semantiek, het gegevens model. Gegevensdefinities van processtappen, en van alle entiteiten. Definitie, kwaliteit, attributen, zie FHIR-woordenboek
9. Functionaliteit, Hoe informatie beschikbaar te stellen aan gebruiker? Logica, de data blokken, data modelleren, operationeel en voor analyse (datawarehouse)
10. Techniek/fysiek niveau. Fysieke data omgeving (in the cloud?). Kluis of sluis? Koppelvlakken met bronsystemen.



6. Elementen van de informatievisie

D. Data gedreven de keten aansturen

1. Hoe kom je in de keten van vraagvoorspelling, naar capaciteiten en stromen? LCDK aansturen en de partners aansturen. Informatieketen uitlijnen
2. Welke koppelingen in de keten (Open API's met de bronsystemen, commonground-principes: data en applicaties strikt van elkaar scheiden, koppelvlakken standaardiseren)

E. Privacy, beveiliging, continuïteit

3. Aanname: Hier gaat het niet om het persoonsniveau (vaststellen)

F. Projectmatige aanpak

4. Tempo maken, fasegewijs (agile) naar optimum,
5. Product-owner, en team met ervaring
6. Goede data-architectuur als basis
7. Kosten en baten, business case
8. Werkwijze, benodigde competenties,
9. Governance, stuurgroep, wie heeft welke rol,
10. Publiek/private samenwerking
11. Roadmap en business case

